

Aan de slag met uw feedback

Hoe gaan we nu verder

Planning Vervolgstappen



Uw mening blijft belangrijk!

Neem deel aan de klankbordgroep en geef u op via ondersteuningpro@gemeentehw.nl

Op de hoogte blijven?

De terugkoppelingen van de 3 inwonersbijeenkomsten en meer informatie over De Vijf Schelpen kunt u vinden op: www.gemeentehw.nl/de-vijf-schelpen

U wordt ook op de hoogte gehouden via Het Kompas.

Heeft u nog andere vragen over De Vijf Schelpen dan kunt u een e-mail sturen naar: ondersteuningpro@gemeentehw.nl



gemeente
Hoeksche Waard



URBAN DESIGN

Openbare ruimte

De rietoever



“Zitplek aan het water gewenst”

“Laat de oever met rust om biodiversiteit te behouden”

“Geschikte steiger voor kano of opstappen schaatsen”

“Betere toegankelijkheid”

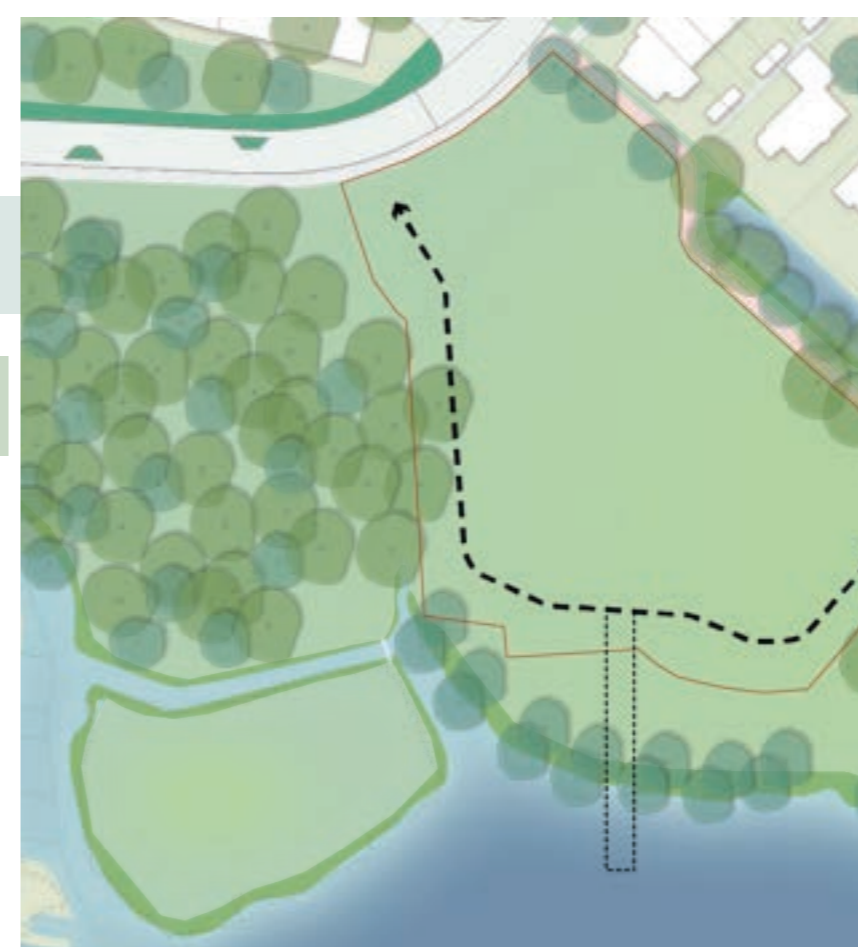
Onderzoeksvraag: Heeft het aanleggen van een kleine steiger invloed op de natuurwaarde?



De openbare route

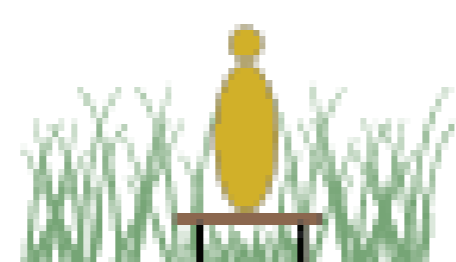

“De route langs de zuidzijde van het kavel blijft op eigen terrein”

“De rietoevers zijn van Hoeksche Waards Landschap”

“De natuurlijke variatie (biodiversiteit) vergroten en versterken.”

“Als hier levensloopbestendige woningen komen, dan ook geschikte wandelpaden.”



Onderzoeksvraag: Hoeveel ruimte is er nodig tussen de openbare route en de nieuwbouw voor een kwalitatieve route?





Ontmoetingsplekken

“Rust en ruimte voor de natuur”

“Een kleine ontmoetingsplek”

“Het oude buurthuis was een openbare plek voor het dorp, deze kwaliteit mag niet verloren gaan”

Onderzoeksvraag: Hoeveel ruimte is er nodig tussen de openbare route en de nieuwbouw voor een kwalitatieve ontmoetingsplek?



Openbare ruimte

Kwalitatief parkeren

Parkeren wordt kwalitatief ingepast. Het mag geen invloed hebben op de beleving van het fietspad en de Binnenmaas.

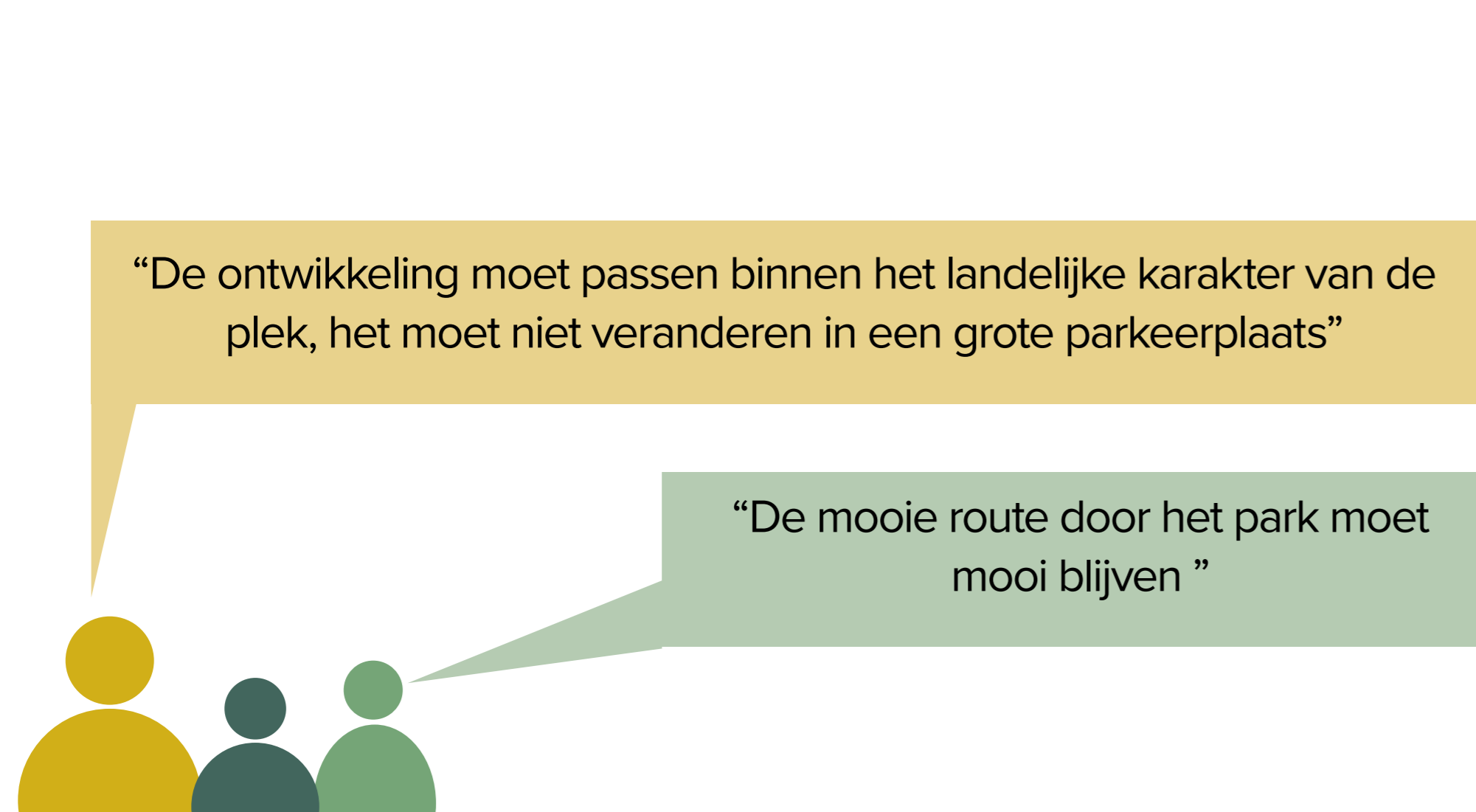

Parkeerdruk

Onderzoek naar het aantal benodigde parkeerplaatsen is nodig. Hierbij wordt gekeken naar het gebruik van de huidige parkeerplaats en naar de invloed van de nieuwbouwplannen bij de brandweerkazerne. Kan het huidige aantal parkeerplaatsen niet verplaatst worden? Dan heeft dit invloed op het aantal te realiseren woningen.



Onderzoeksvraag: Wat zijn de gevolgen voor het parkeren in de wijk als de huidige parkeerplaatsen verdwijnen?

Bomen

Bij de positionering van nieuwbouw en parkeerplekken behouden we grote, ecologische en waardevolle bomen.

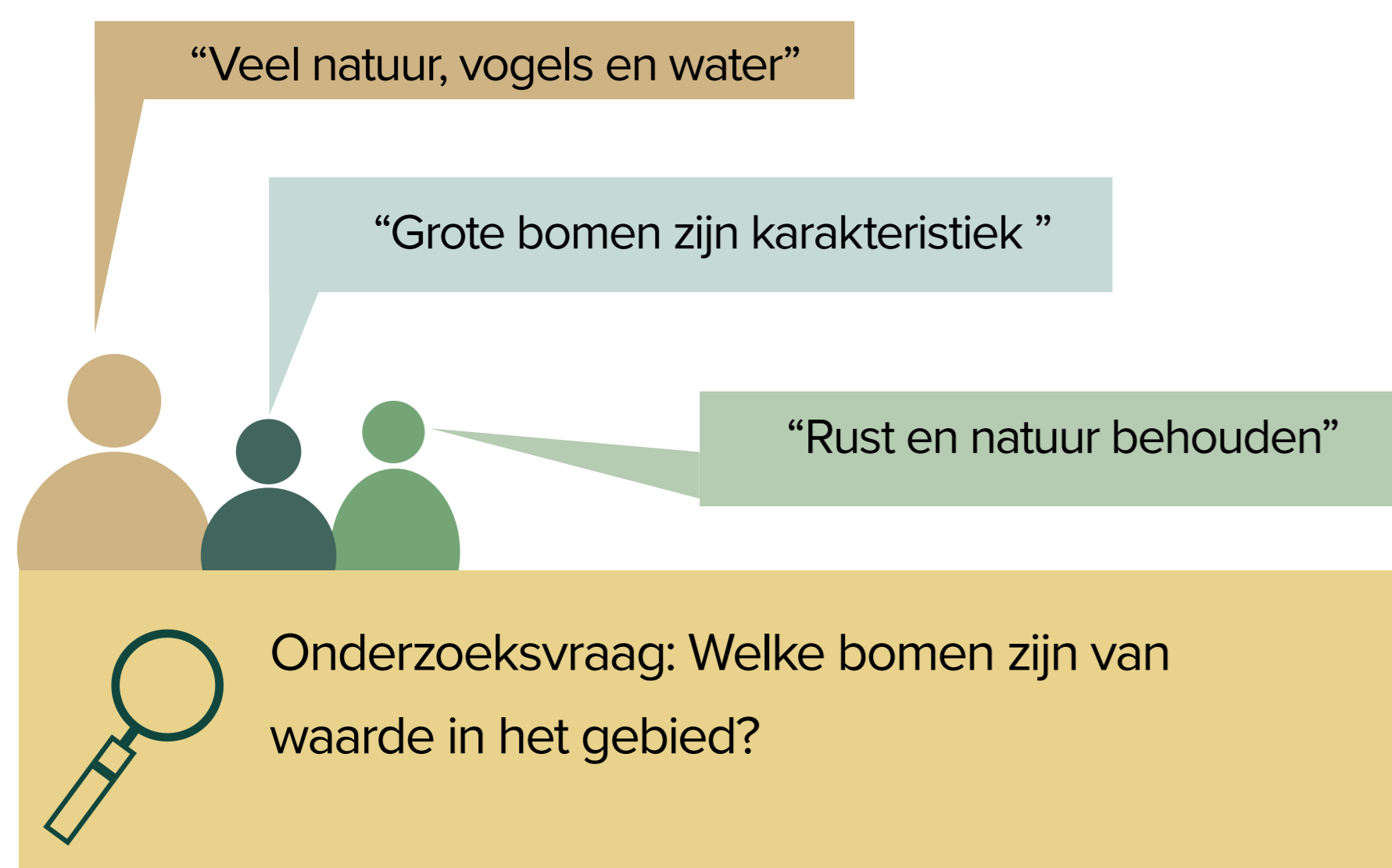

Gebouwen

Bouwhoogte

“Niet hoger dan 2 bouwlagen”

“Niks is hier hoger dan 3 lagen”

“Het gebouw moet passen bij de gebouwen in de omgeving”

“Kleine massa's”

Onderzoeksvraag: Zijn het bouwen van 25-30 woningen (doel) bij een maximale goothoogte van 8 meter haalbaar?

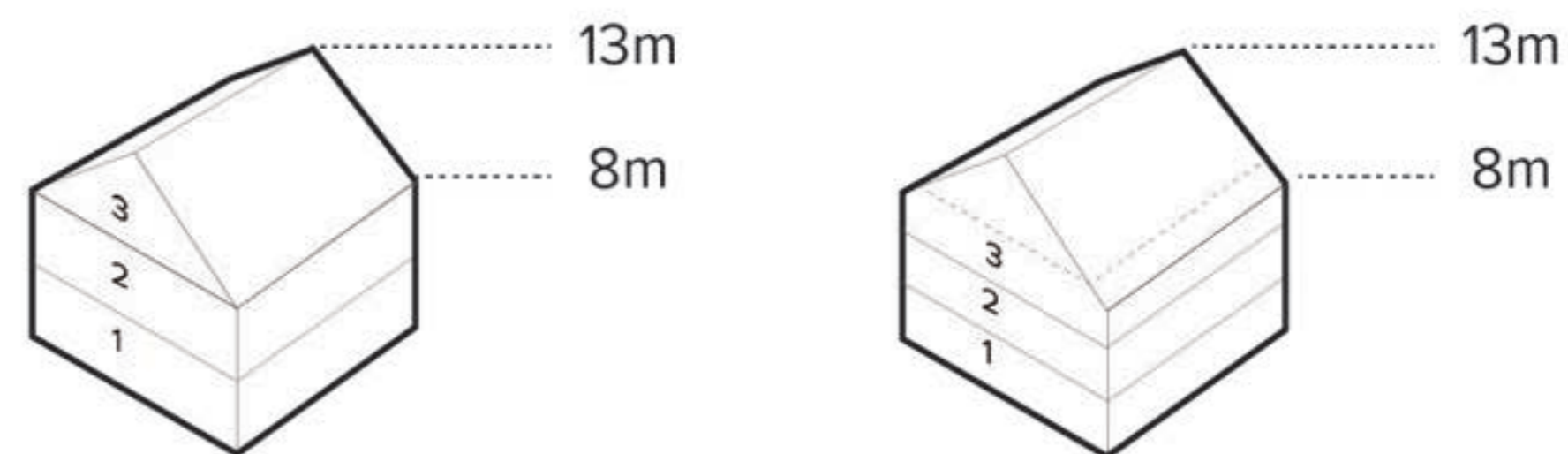

Toelichting: Om ruimte te maken voor de huisartsen is een minimale verdiepinghoogte van 4 meter nodig, indien nodig zou dit 2 verdiepingen kunnen bedragen. De maximale goothoogte komt hiermee op 8 meter hoog.

Losse gebouwen

Met zicht tussen de nieuwbouw door.

Gemaakte modellen door de inwoners:



Onderzoeksvraag: Hoe kan de positionering van gebouwen bijdragen aan de gebruiksvriendelijkheid van het plan? Wat zijn de mogelijkheden die dit kunnen faciliteren?

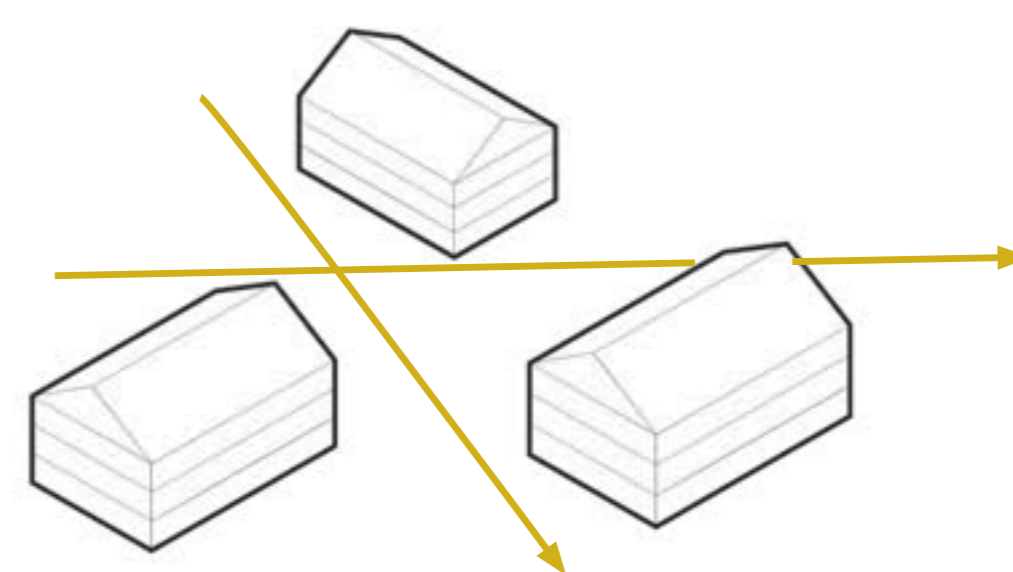

“Open zichtlijnen behouden”

“Losse gebouwen die opgaan in het landschap”

“Licht en ruimte”

Gevarieerd beeld door verschillende kappen

De nieuwbouw sluit aan bij de bestaande gebouwen. Er ontstaat een aanzicht met verschillende boomsoorten, kappen en dakkapellen.

Analyse van het landschap

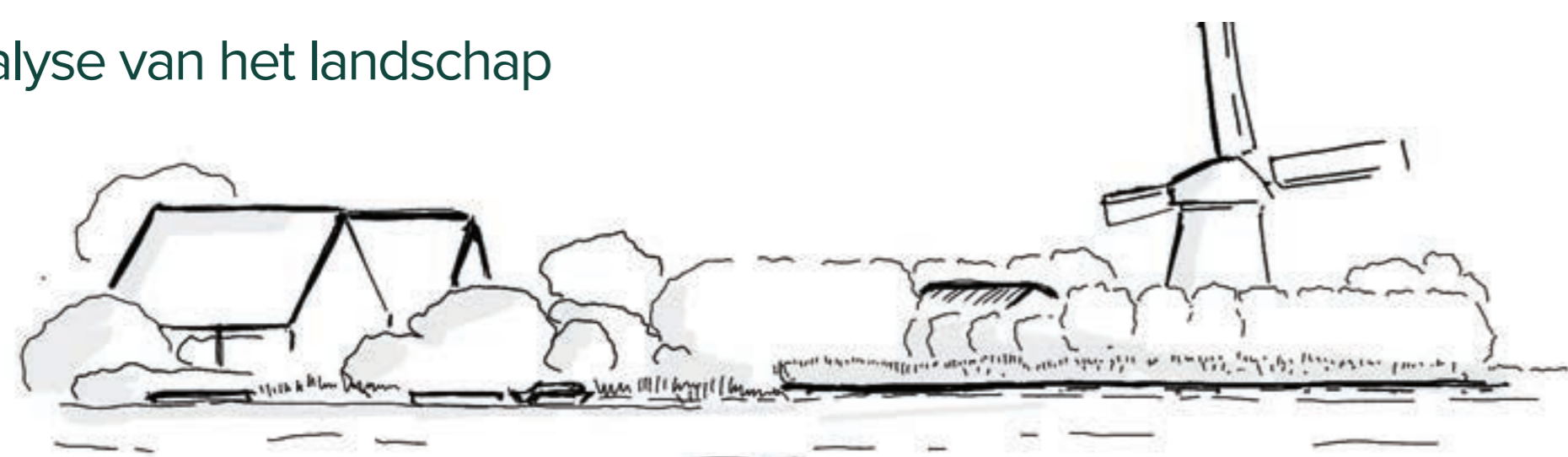

Kappen van de bebouwing steken tussen de bomen door

Puntvormige elementen zichtbaar in het landschap

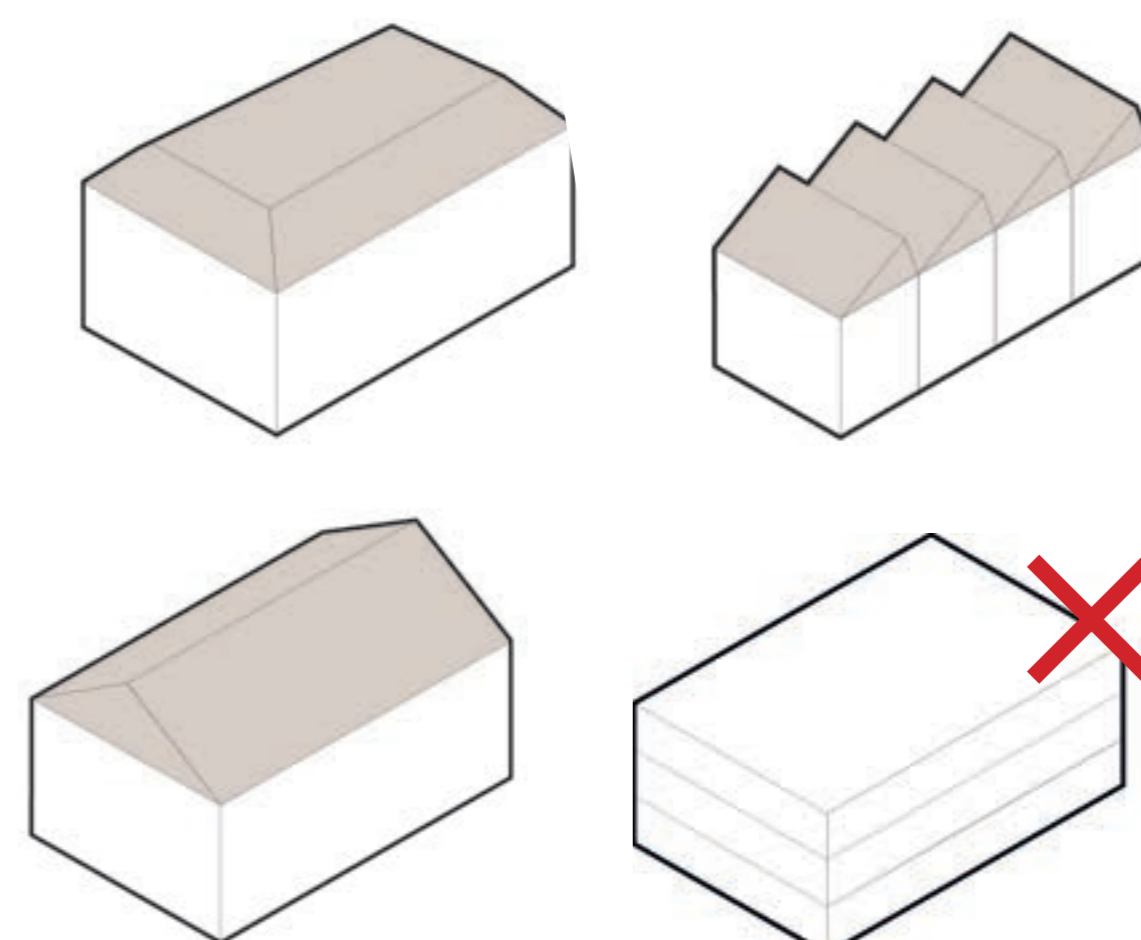
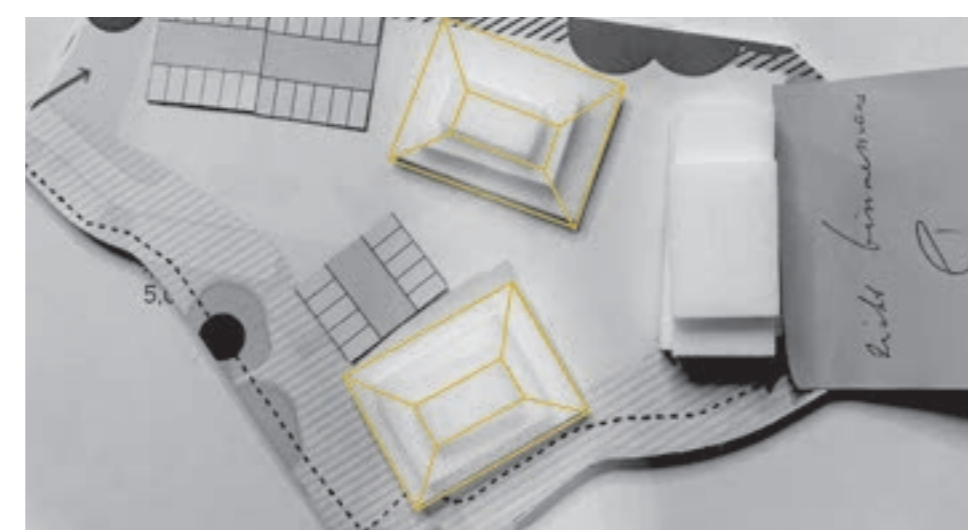
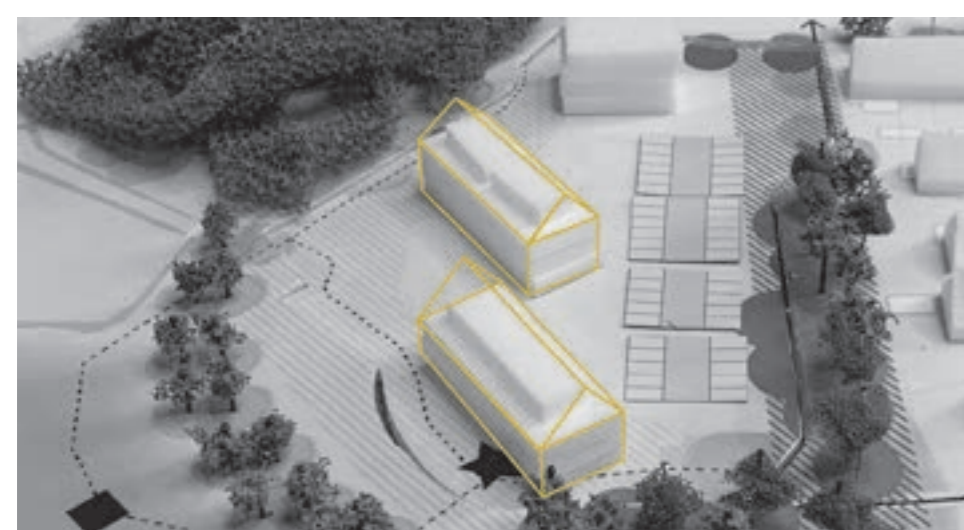

Gebouwen

Aanzicht vanaf de Laan van Westmolen

Het dichtstbijzijnde gebouw krijgt een zorgfunctie. Hierbij is aandacht voor de architectuur passend bij de entree van Mijnsheerenland.

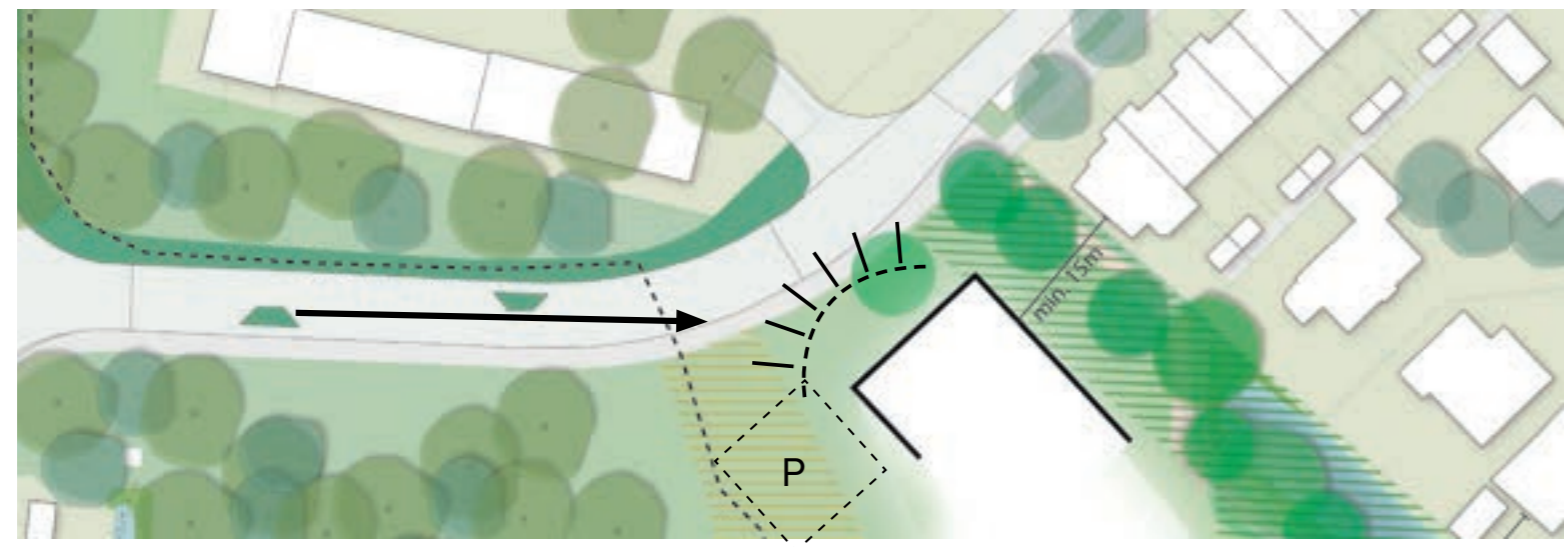

“Zicht op water, zorg bij de entree”

“Passend bij de plek”

“Parkeren van huisartsen bij de Laan van Westmolen om verkeersbewegingen te minimaliseren”

“Zichtbaarheid van de huisartsen aan de straat”



Positionering nieuwbouw op kavel

Volume concentreren om versnippering te voorkomen en (sociale) ontmoetingen tussen inwoners te stimuleren.



“Volumes concentreren om versnippering te voorkomen”

“Sociale cohesie is belangrijk voor ouderen”

“Zoveel mogelijk ruimte rondom de bebouwing voor groen”



Toelichting:

1. Door de gebouwen te concentreren, blijft er meer ruimte over aan de rand van het plangebied. Dit kan een verbonden gebied worden, waarbij versnippering wordt voorkomen.
2. Door de gebouwen te concentreren kan er een binnengebied ontstaan waar de bewoners elkaar kunnen ontmoeten.

Minimale afstand tot bestaande bebouwing

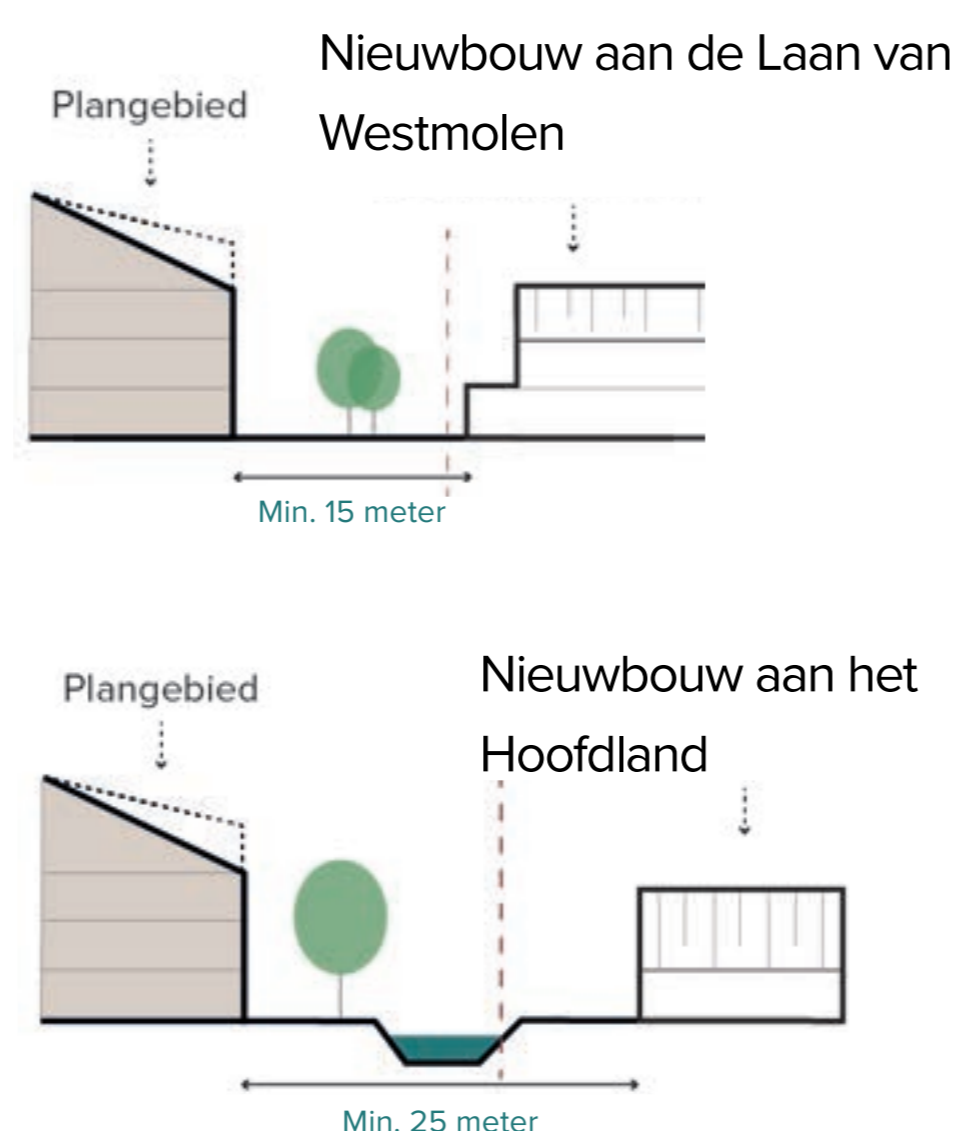

“Geen dichte muur langs de bestaande woningen”

“Losse gebouwen”



Onderzoeksvraag: In hoeverre is het mogelijk te bouwen op de waterkering? Wat is hiervan de invloed op de minimale afstand tussen de huidige en nieuwbouw?

Gebouwen

Woning oriëntatie

Woningen zoveel mogelijk georiënteerd op de Binnenmaas.

“Wonen aan de Binnenmaas wie wilt dat niet!”

“Uitzicht op de Binnenmaas vanuit de woning”

“Uitzicht op het riet en water”



Algemene impressie



Heeft u nog ideeën? We horen het graag!

Plak hier uw post it.